

BALLOSTAR® KHA-F

DN 15-125 ■ PN 40

Acier et inox,
raccordement par brides
Passage intégral, sphère flottante,
Commande par poignée



CARACTÉRISTIQUES ET AVANTAGES

Double étanchéité « active » et bidirectionnelle

- Les deux éléments d'étanchéité sont précontraints et assurent le contact simultané des sièges amont et aval sur la sphère quelles que soient les conditions de service
Éléments d'étanchéité entièrement enfermés et protégés de l'abrasion du fluide. Étanchéité en ligne fiable dans le temps
- Étanchéité en ligne Taux A (zéro fuite, zéro bulle) selon EN 12266-1 pour chacun des sièges testé séparément.

Passage intégral

- Pas d'obstacle dans la veine fluide. Perte de charge minimale
- Fluide véhiculé avec une dépense énergétique réduite.

Facilité d'utilisation

- Sans maintenance
- Sens de montage indifférent (étanchéité bidirectionnelle) et dans n'importe quelle position (verticale, horizontale, oblique...)
- Platine ISO 5211 pour montage rehausses, réducteurs, motorisations pneumatiques, électriques...

CONCEPTION

- Dispositif anti-statique selon ISO 7121 et EN 1983
- Revêtement anti-corrosion selon ISO 9227
- Marquage laser selon EN 19
- Sécurité de fonctionnement de niveau SIL 2 suivant IEC 61508.

CERTIFICATIONS

- Sécurité feu selon API 607 et EN 10497 (en standard)
- Émissions fugitives selon TA-Luft/VDI 2440 (en standard).

MATIÈRES

- Acier 1.0619 (Code matière M1)
- Acier inoxydable 1.4408 (Code matière M2).

RACCORDEMENTS

À brides suivant EN 1092-1 (acier, inox).

ENCOMBREMENT

Face à face suivant EN 558-1, séries 1.

ÉTANCHÉITÉ

- Résistance du corps selon EN 12266-1 P10
- Étanchéité vers l'extérieur selon EN 12266-1 P11
- Étanchéité en ligne selon EN 12266-1 P12 taux A (zéro fuite, zéro bulle).

CONDITIONS MAXI D'UTILISATION

De -20 °C à + 300 °C

Voir courbes Pression / Température.

EXEMPLE DE CODIFICATION

KHA-F M1 PN40 DN15

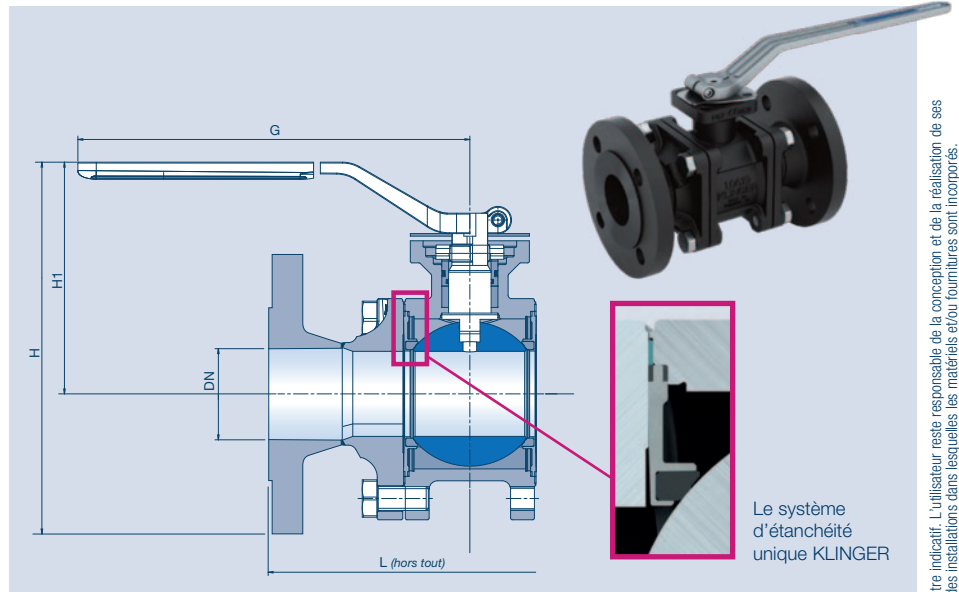

DN	Dimensions (mm)					Platine ISO 5211	Poids (kg)
	L	H	H1	G			
15	130	130,5	83	130	F04	2,3	
20	150	148,5	96	160	F04	3,5	
25	160	157,5	100	160	F04	4,3	
32	180	177,5	107,5	252	F05	6,8	
40	200	189,7	114,7	252	F05	9,0	
50	230	218,7	136,2	310	F07	13,5	
65	290	238,7	146,2	310	F07	18,0	
80	310	265,0	165	500	F10	28,8	
100	350	296,0	178,5	500	F10	40,6	
125	400	347,5	212,5	650	F12	66,0	

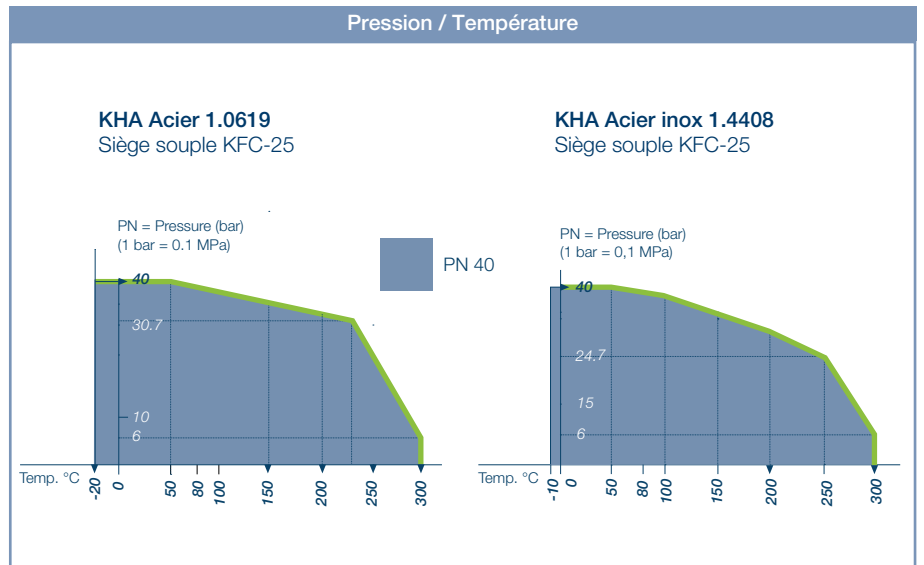

Dans un souci constant d'amélioration des matériels et/ou fournitures présentés dans ce document, leurs caractéristiques pourront être modifiées sans préavis. Les informations techniques reproduites dans ce document le sont à titre indicatif. L'utilisateur reste responsable de la conception et de la réalisation de ses installations ainsi que du choix des matériaux et/ou fournitures qui y sont incorporés. Il doit notamment vérifier la compatibilité des matériels et/ou fournitures décrits dans le présent document avec le fonctionnement et la sécurité des installations dans lesquelles les matériels et/ou fournitures sont incorporés.