

BALLOSTAR®

KHE-FK

Raccordement par brides (modèle court)

CARACTÉRISTIQUES ET AVANTAGES

Double étanchéité « active » et bidirectionnelle

- Double étanchéité avec montage dans le sens préférentiel (arrivée du fluide coté bride de raccordement).
- Étanchéité en ligne Taux A (zéro fuite, zéro bulle) selon EN 12266-1 en version standard (sièges souples KFC-25).

Passage intégral

- Pas d'obstacle dans la veine fluide. Perte de charge minimale.
- Dépense énergétique pour véhiculer le fluide réduite.

Sans maintenance

- Il est simplement recommandé de procéder à un décollement de la sphère une fois par an.

Facilité d'utilisation

- Sens de montage indifférent dans n'importe quelle position (verticale, horizontale, oblique...)
- Platine ISO 5211 pour montage rehausses, réducteurs, motorisations...

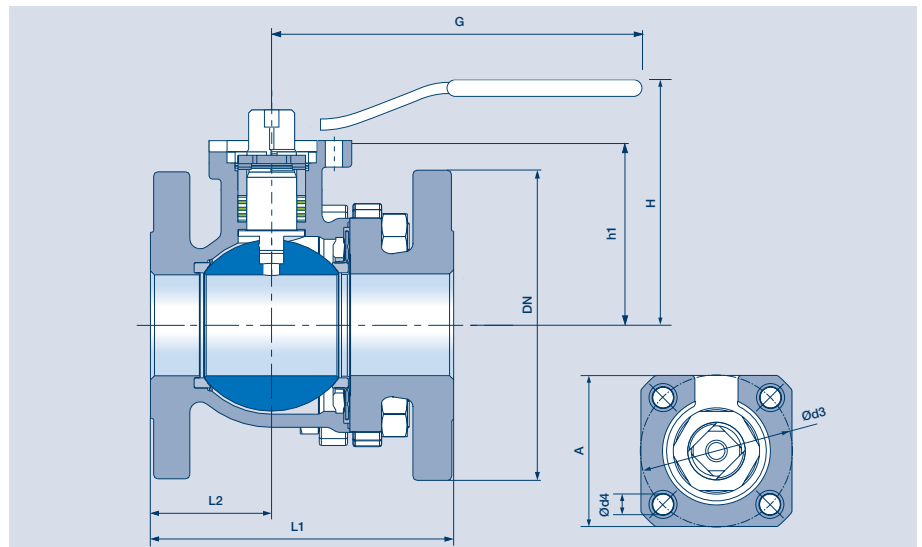

MATIÈRES

Acier 1.0619 (Code matière VIII)

Acier inoxydable 1.4408 (Code matière Xc)

RACCORDEMENTS

À brides suivant EN 1092-1 (acier, inox)

ENCOMBREMENT

Face à face suivant EN 558-1, séries 27

ÉTANCHÉITÉ

- Résistance du corps selon EN 12266-1 P10
- Étanchéité vers l'extérieur selon EN 12266-1 P11
- Étanchéité en ligne selon EN 12266-1 P12 taux A (zéro fuite, zéro bulle)

MOTORISATION

Platine ISO 5211 intégrée

Motorisations pneumatique et électrique possibles

CONDITIONS MAXI D'UTILISATION

De -60 °C à +300 °C (voir courbe P/T)

EXEMPLE DE CODIFICATION

KHE FK VIII PN 40 DN 25.

DN	Dimensions (mm)						PN		Platine de montage pour motorisation				Poids
	L1	L2	H	G	h1	lz*	VIII	Xc	ISO	A	Ød3	Ød4	kg
15	115	50	80	132	35	4	40	40	F04	42	42	5,8	2,3
20	120	45	94	162	46	4	40	40	F04	42	42	5,8	3,4
25	125	45	98	162	50	4	40	40	F04	42	42	5,8	4,1
32	130	50	106	252	65	4	40	40	F05	50	50	7	6,2
40	140	50	113	252	72	4	40	40	F05	50	50	7	7,8
50	150	60	131	317	90	4	40	40	F07	70	70	10	11,4
65	170	65	144	317	100	8	40	40	F07	0	70	10	16,2
80	180	65	162	502	122	8	40	40	F10	102	102	12	23,9
100	190	75	176	502	135	8	40	40	F10	102	102	12	31,6
125	325	125	211	652	175	8	40	40	F12	125	125	15	64,0
65	170	65	144	315	100	4	16	16	F07	0	70	10	16,2
100	190	75	176	500	135	8	16	16	F10	102	102	12	31,6
125	325	125	211	650	175	8	16	16	F12	125	125	15	64,0
150	350	140	234	650	195	8	16	16	F12	125	125	15	62,7
200	400	165	300	650	236	12	16	16	F12	140	125	15	99,8

* Nombre de trous de boulons

** DN 15-50 et DN 80 : Les dimensions des brides PN 16 sont équivalentes à celles du PN 40.

VARIANTES KHE-FK

CLASSE DE PRESSION PN 40

Matière : Acier 1.0619

(Code matière VIII)

Acier inoxydable 1.4408

(Code matière Xc)

CLASSE DE PRESSION PN 16**

Matière : Acier 1.0619 (Code matière VIII)

Acier inoxydable 1.4408 (Code matière Xc)

