

## Type KVN DIN DN 65 à 200

Fonte GS, ISO PN 40, à brides, passage standard  
Acier, ISO PN 40, à brides, passage standard

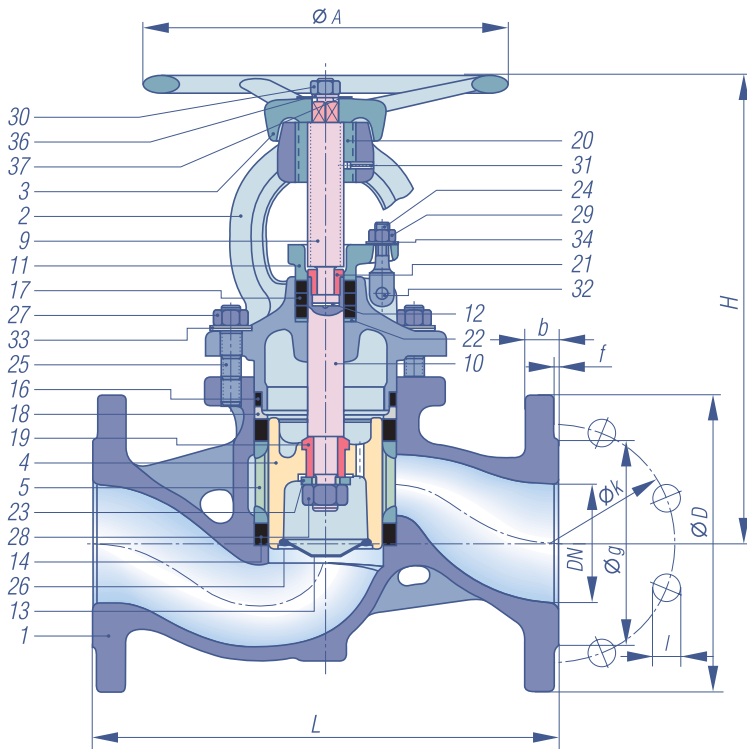

### Caractéristiques et avantages :

- Système d'étanchéité original avec un piston en acier inoxydable coulissant entre deux rondelles KX-GT (graphite lamellaire avec inserts inox à picots).
- La rondelle inférieure assure l'étanchéité en ligne. L'étanchéité en ligne assurée latéralement sur toute la hauteur de la rondelle en contact avec le piston est optimale.
- L'ensemble des autres rondelles assure l'étanchéité vers l'extérieur.
- Piston équilibré.

**Raccordement :** Bride selon EN 1092-1.

**Encombrement :** FAF selon EN 558-1.

### Codes matières, codes couleur :

VI : Fonte GS, corps et volant verts  
VIII : Acier, corps et volant bleus.

### Conditions maximales d'utilisation :

Se reporter à la courbe N°4 page 27.

### Exemple de codification :

KVN VIII PN 40 DN 100.

Désignations	Matières	
	VI (Fonte GS)	VIII (acier)
1 Corps	EN-JS 1025	1.0619
2 Chapeau	EN-JS 1025	1.0619
3 Volant	EN-GJL-200	EN-GJL-200
4 Obturateur (piston)	1.4086	1.4086
5 Lanterne	EN-GJL-200	EN-GJL-200
9 Tige	1.4021	1.4021
10 Tige guide	1.4104	1.4104
11 Fouloir boulonné	EN-JS 1030	EN-JS 1030
12 Rondelle de friction	1.4401	1.4401
13 Cône guide-flux	1.4401	1.4401
14 Rondelle d'étanchéité	KX-GT	KX-GT
16 Rondelle étanchéité corps/chapeau	Graphit-L	Graphit-L
17 Rondelle d'étanchéité de tige	KX-GT	KX-GT
18 Rondelle de pression	1.0308	1.0308
19 Palier	1.4104	1.4104
20 Ecrou de tige	Acier fritté	Acier fritté
21 Ecrou 2 pièces	1.4401	1.4401
22 Rondelle de fond	St12.03	St12.03
23 Rondelle	A4	A4
24 Boulon basculant	5.6	5.6
25 Goujon	1.7709	1.7709
26 Jonc	1.4310K	1.4310K
27 Ecrou	1.1181	1.1181
28 Ecrou fendu	5 black	5 black
29 Ecrou	1.1181	1.1181
30 Ecrou de volant	1.1181	1.1181
31 Goupille	Acier ressort	Acier ressort
32 Axe	6.8	6.8
33 Rondelle ressort	50 CrV4	50 CrV4
34 Rondelle ressort	50 CrV4	50 CrV4
36 Rondelle éventail	Acier ressort	Acier ressort
37 Plaque d'identification	Al	Al

DN	Dimensions (mm)				Masse approximative (kg)
	L	H	Course	A	PN 40
65	290	306	49	250	25,0
80	310	327	59	250	31,8
100	350	375	63	280	47,8
125	400	447	83	320	75,8
150	480	477	93	360	107,5
200	600	561	118	400	180,0

Dans un souci constant d'amélioration des matériaux et/ou fournitures, leurs caractéristiques pourront être modifiées sans préavis. Les informations techniques reproduites dans ce document le sont à titre indicatif. L'utilisateur reste responsable de la conception et de la réalisation de ses installations ainsi que du choix des matériaux et/ou fournitures qui y sont incorporés. Il doit notamment vérifier la compatibilité des matériaux et/ou fournitures décrits dans le présent document avec le fonctionnement et la sécurité des installations dans lesquelles les matériaux et/ou fournitures sont incorporés.